



# Efeito Fotoelétrico

Profa Rosangela Itri

Parte Experimental

Setembro 2023

# Parte Experimental:

- Verificar as observações de Lenard
- Verificar a previsão de Einstein, e determinar o valor da constante de Planck
- Medir a função trabalho da válvula fotoelétrica

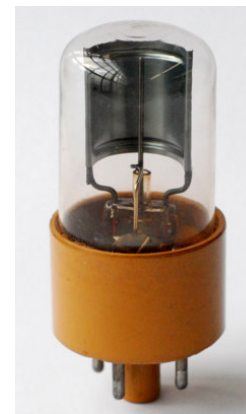

## O que será feito?

- Para várias radiações de comprimentos de onda diferentes (e portanto frequências diferentes) iremos construir a curva ( $I \times V$ ) de uma válvula fotoelétrica.
- Destas curvas será obtido o potencial de corte  $V_0$  em função de  $f$ .
- Ajuste de reta para encontrar  $eV_0 = hf - e\phi$ . Planck.

Curva ( $I \times V$ )

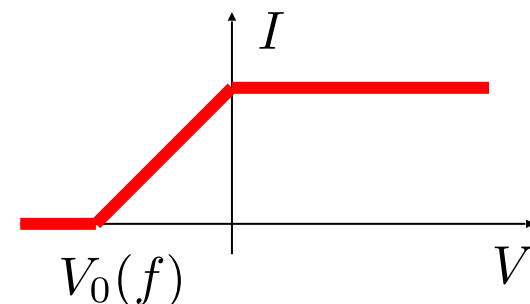

Ajuste de reta  $\longrightarrow$   $y = ax + b$

$\downarrow$   
 $\downarrow$

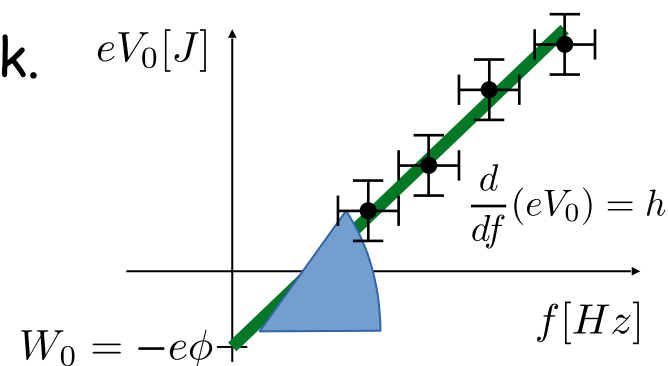

Lembre que:  $c = \lambda f$

- $f$  : Frequência da radiação eletromagnética
- $\lambda$  : Comprimento de onda da radiação
- $c$  : Velocidade da luz no vácuo

# Aparato Experimental :

- Fonte de luz: Leds coloridos
- Gerador de funções (controlar a intensidade da luz)
- Fotocélula (Centron 1P39)
- Pico amperímetro/fonte de tensão (Keithley 6487)

Computador +  
software de aquisição

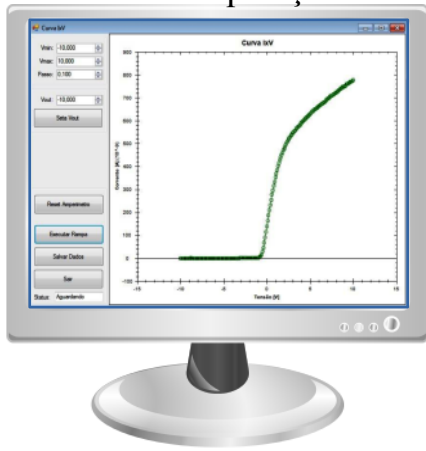

ProKeithley

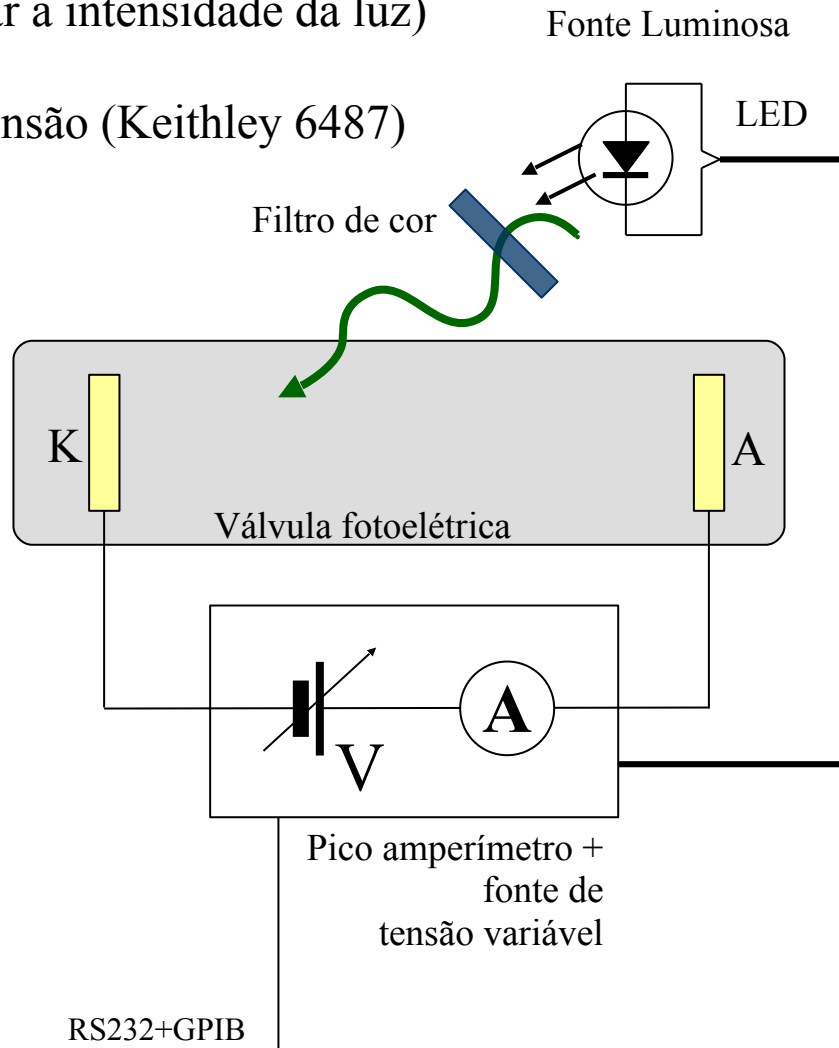

# Fotocélula

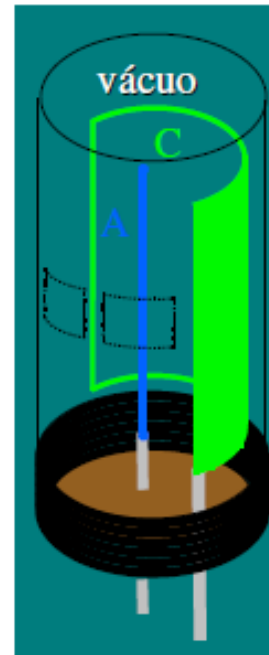

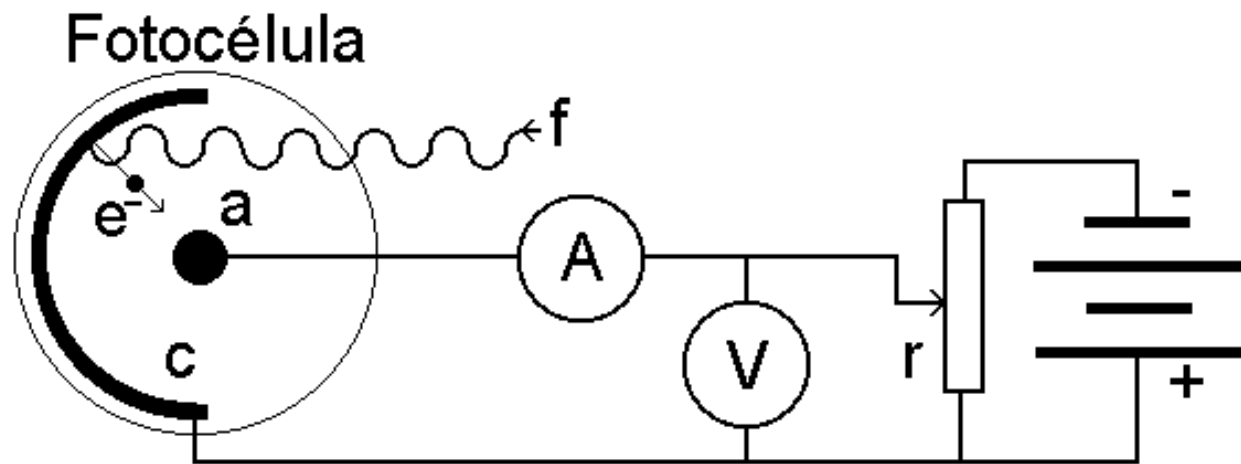

**a = anodo**

**c = catodo**

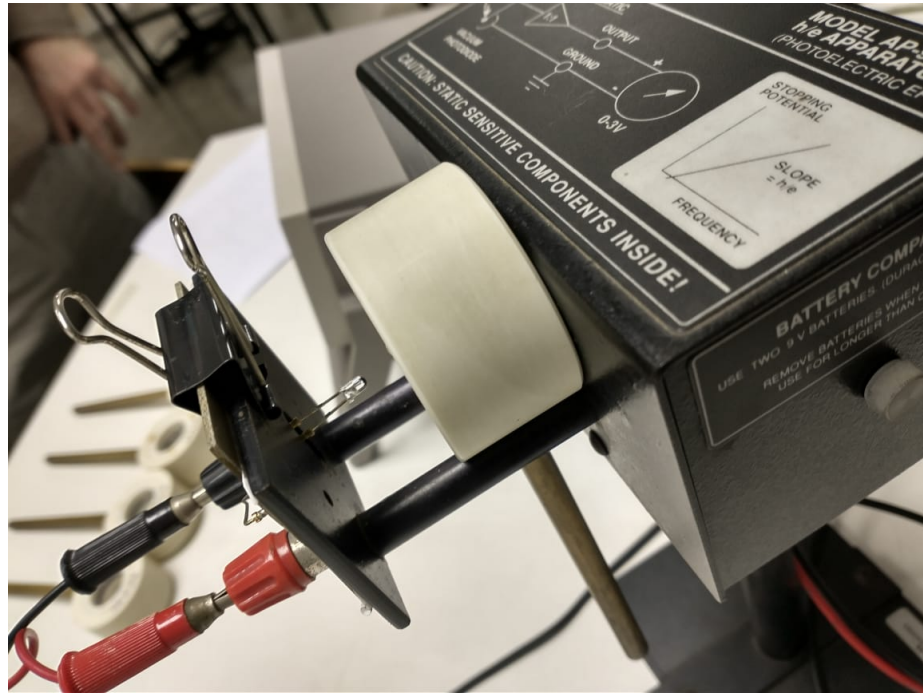



# Filtros (aproximadamente) monocromáticos:

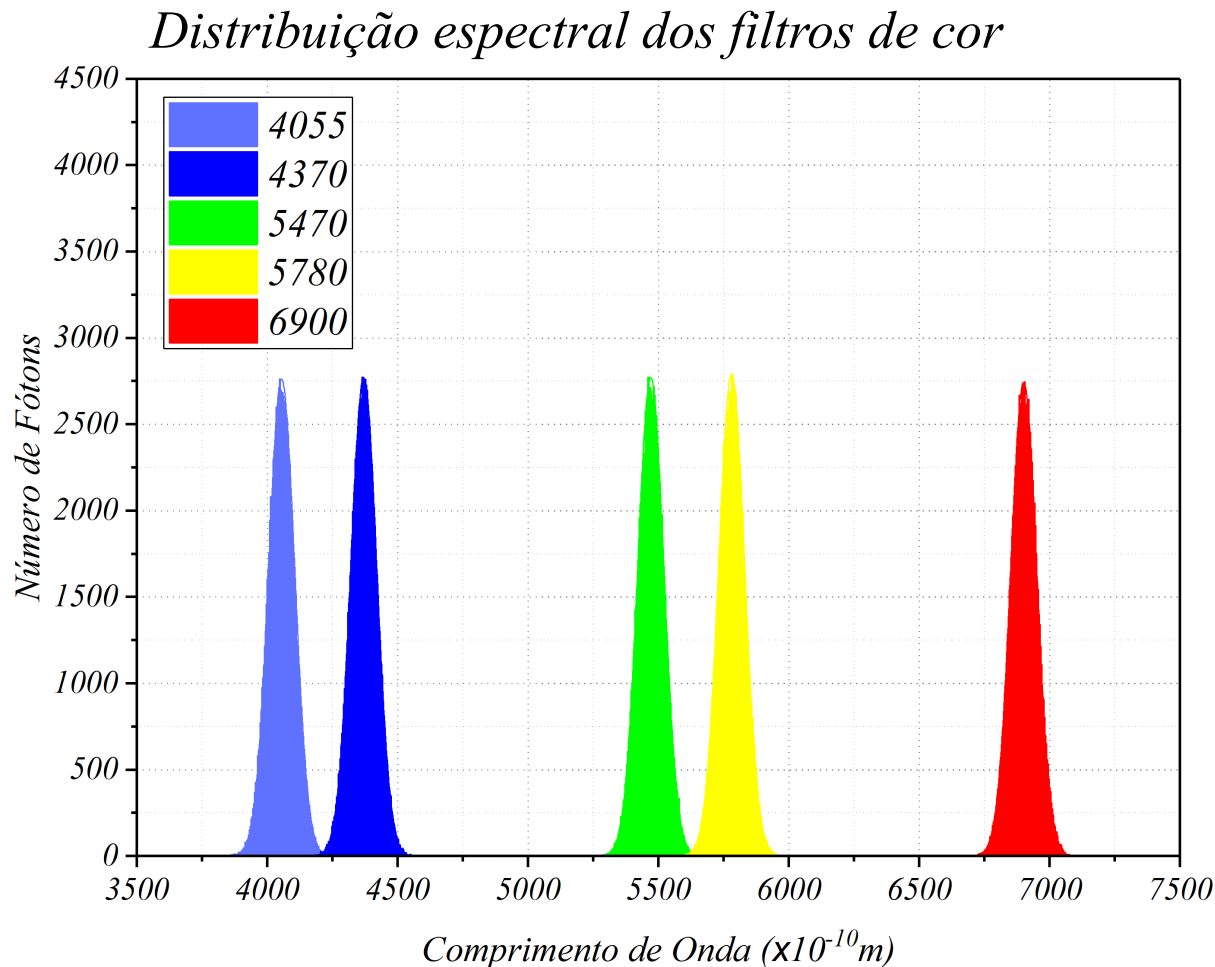

**Dados de emissão dos LEDs  
Se encontram na página  
Da disciplina – talvez os  
LEDs atuais tenham emissão  
em comprimentos  
de onda máximos  
ligeiramente diferentes -  
CHECAR**

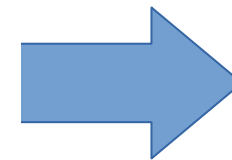

$$f = \frac{c}{\lambda}$$

O que acontece quando converte de comprimento de onda para frequência?



# No domínio das frequências:

$$(\lambda \pm \sigma_\lambda) \longrightarrow (f \pm \sigma_f)$$

*Distribuição espectral dos filtros de cor  
(comprimento de onda)*

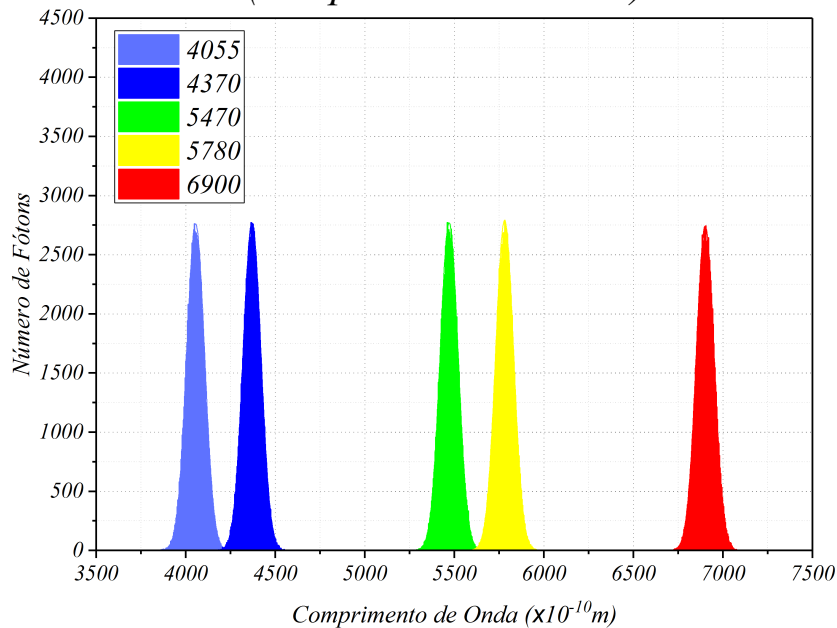

$$f = \frac{c}{\lambda}$$

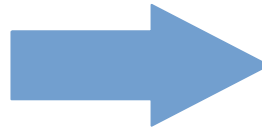

*Distribuição espectral dos filtros de cor  
(frequências)*

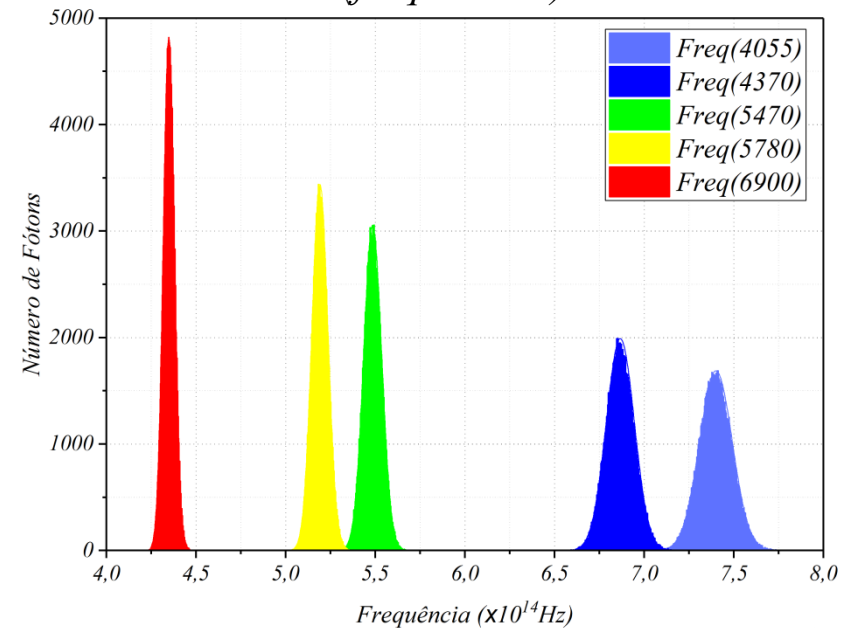

Alargamento dos picos não é igual!

$$\sigma_f^2 = \left( \frac{df}{d\lambda} \right)^2 \sigma_\lambda^2 \longrightarrow \sigma_f = \frac{c}{\lambda^2} \sigma_\lambda$$

**Note que sigma representa uma quantidade física (largura da banda espectral) e não somente uma incerteza.**

# Curvas Experimentais: (Spoiler)

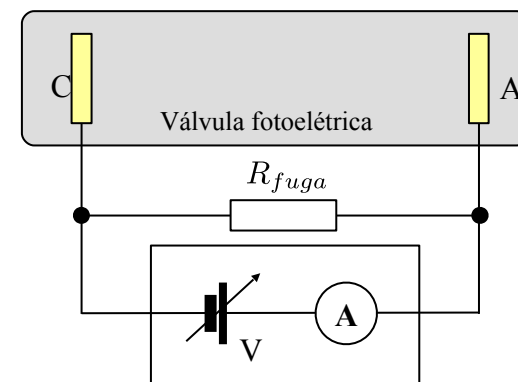
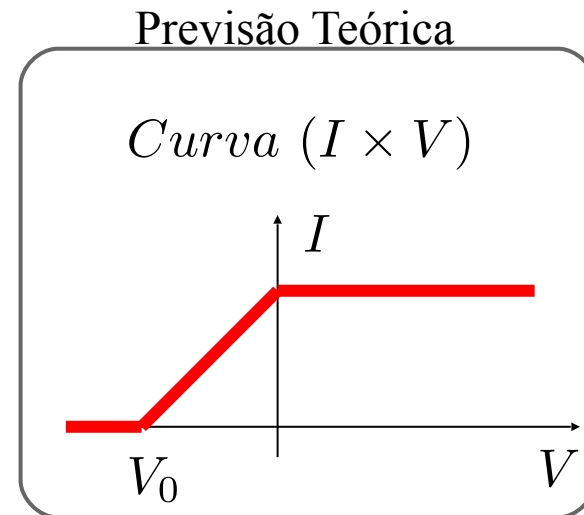
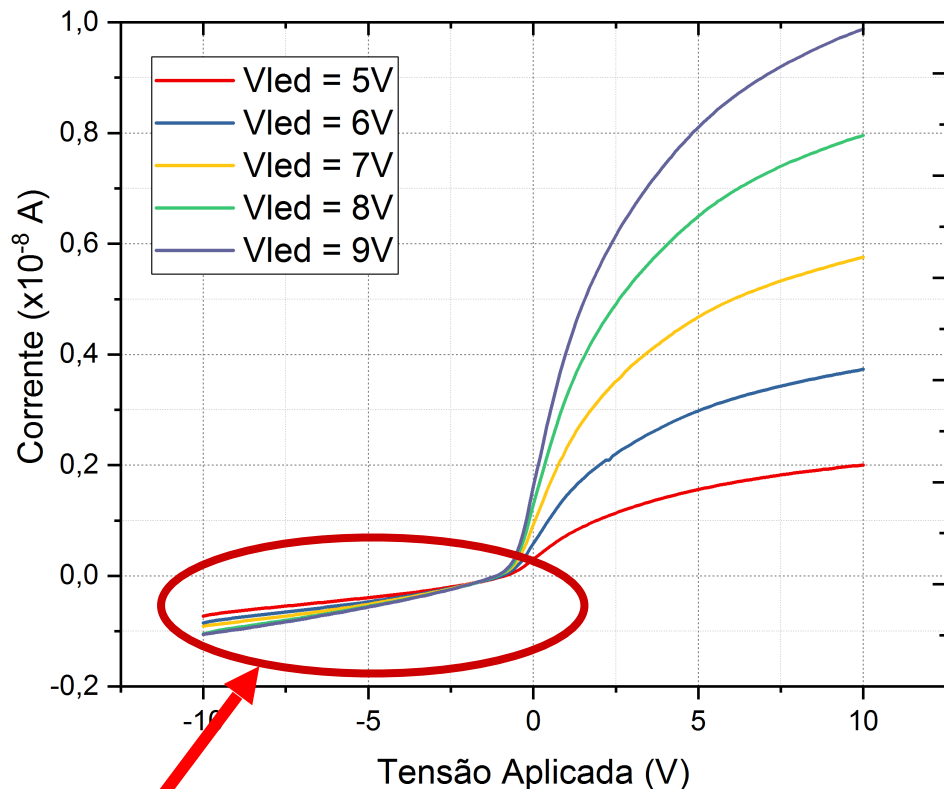

A corrente não vai a Zero!

- Iluminação parasita (de outras fontes)
- Correntes de fuga no circuito
- Efeito fotoelétrico no ânodo

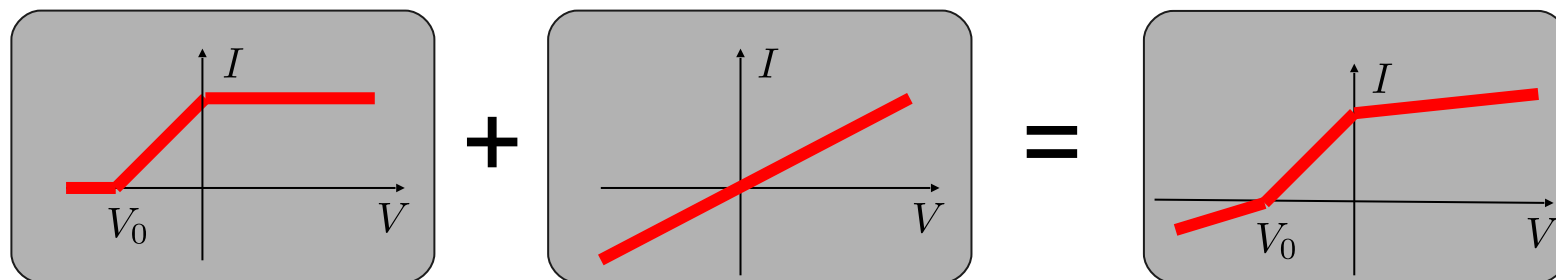

# Todas as frequências dentro da banda causam efeito:

Distribuição espectral dos filtros de cor (frequências)

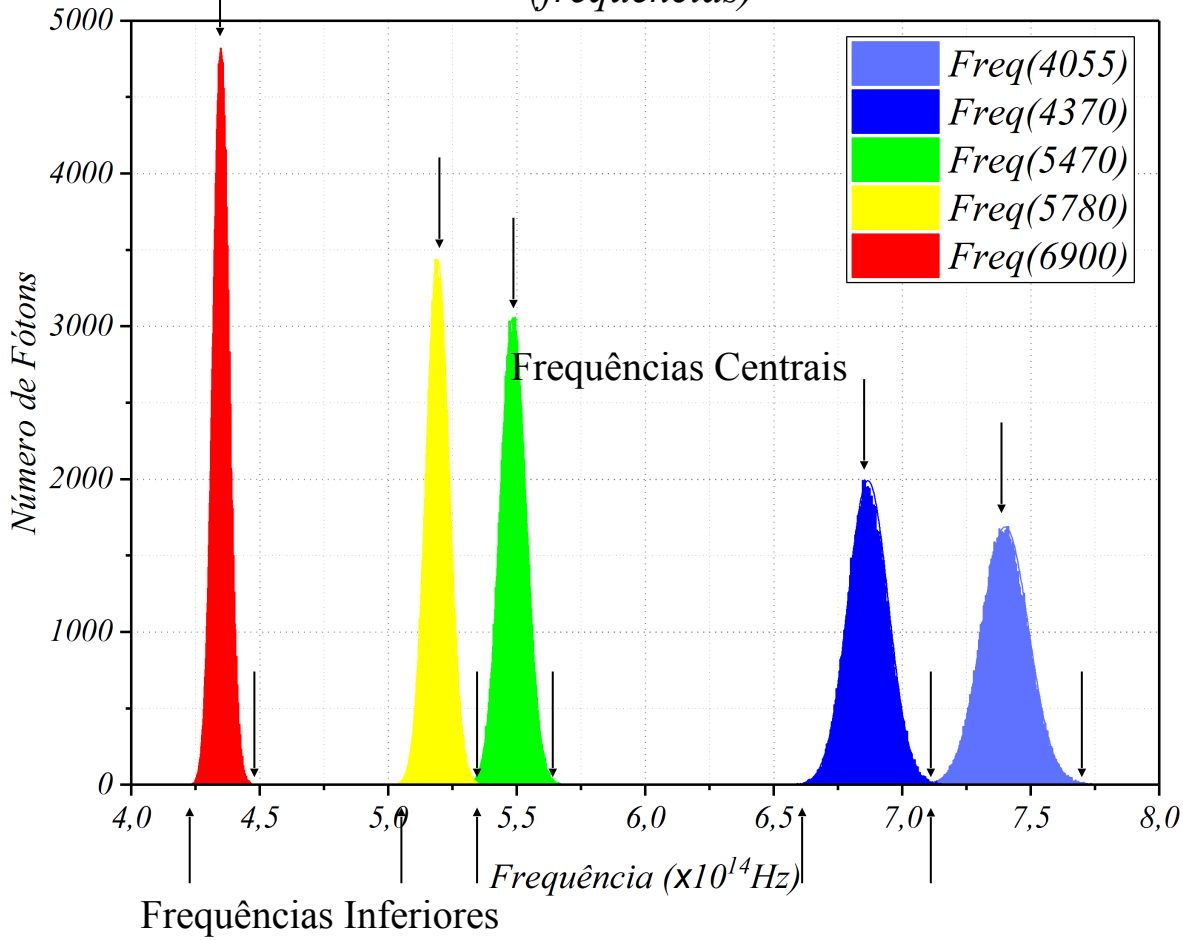

$$eV_0 = hf - e\phi$$

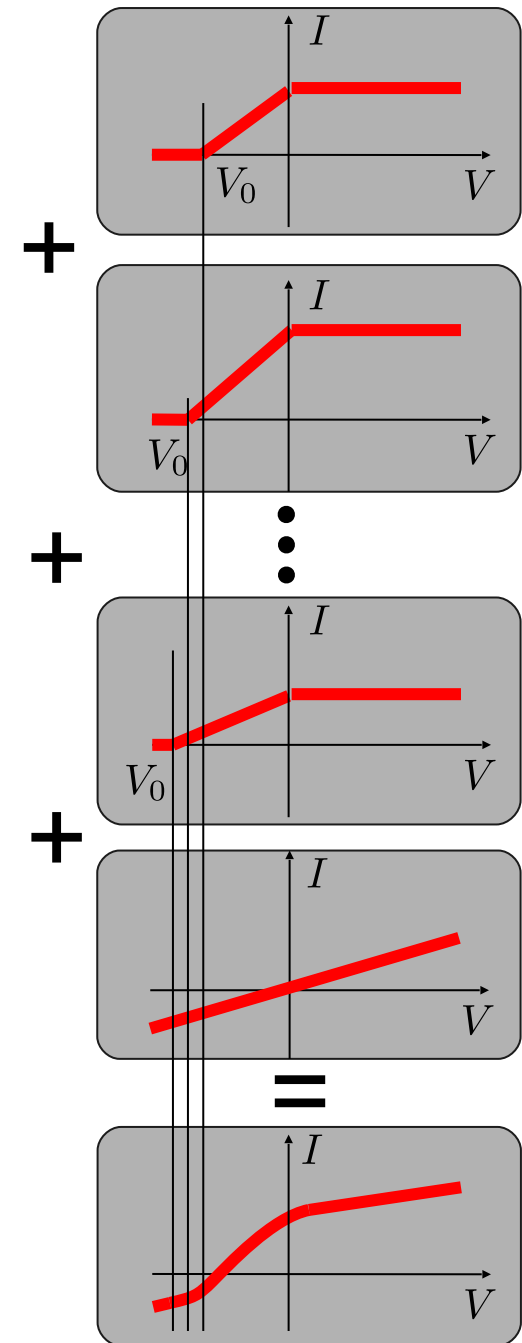
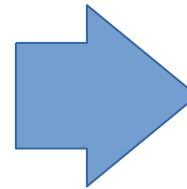

Qual frequência dentro da banda do filtro você deve utilizar nos ajustes  $V_0 \times f$  ?

# Curvas Experimentais: (Spoiler)

Qual o efeito da largura espectral e da Temperatura?

$$eV_0 = hf - e\phi$$

Dispersão da intensidade luminosa em função do comprimento de onda

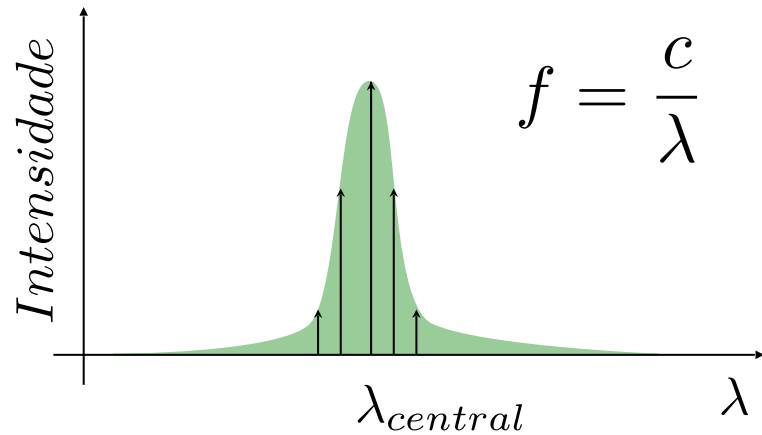

Distribuição térmica de energias dos elétrons “livres” em um metal

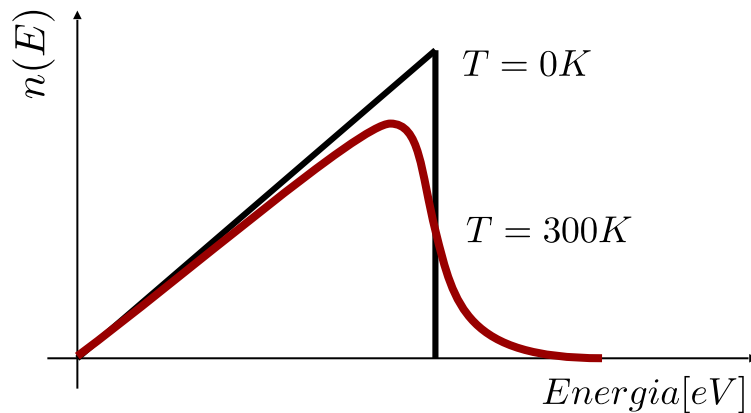

A. L. Hughes, L. A. DuBridge, Photoelectric Phenomena, McGraw-Hill, New York, 1932, Ch1-2, p1-37

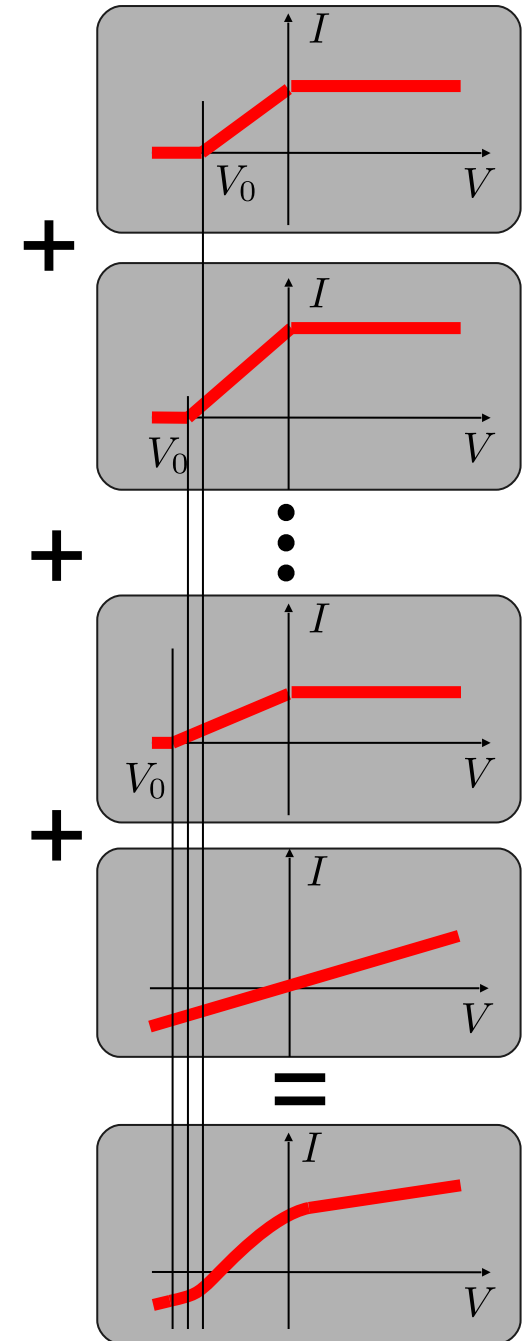
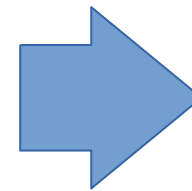

# Detalhes do Programa de Aquisição:

Ajustes dos limites de tensão da rampa e resolução

**Neste experimento:**  
**-3 V a 5 V, passo 0,05 V**

Reset do Picoamperímetro

Ajuste de intensidade do LED

**Rampa Lenta**  
**(faz médias por ponto): 10**

Rampa rápida  
(leitura única por ponto)

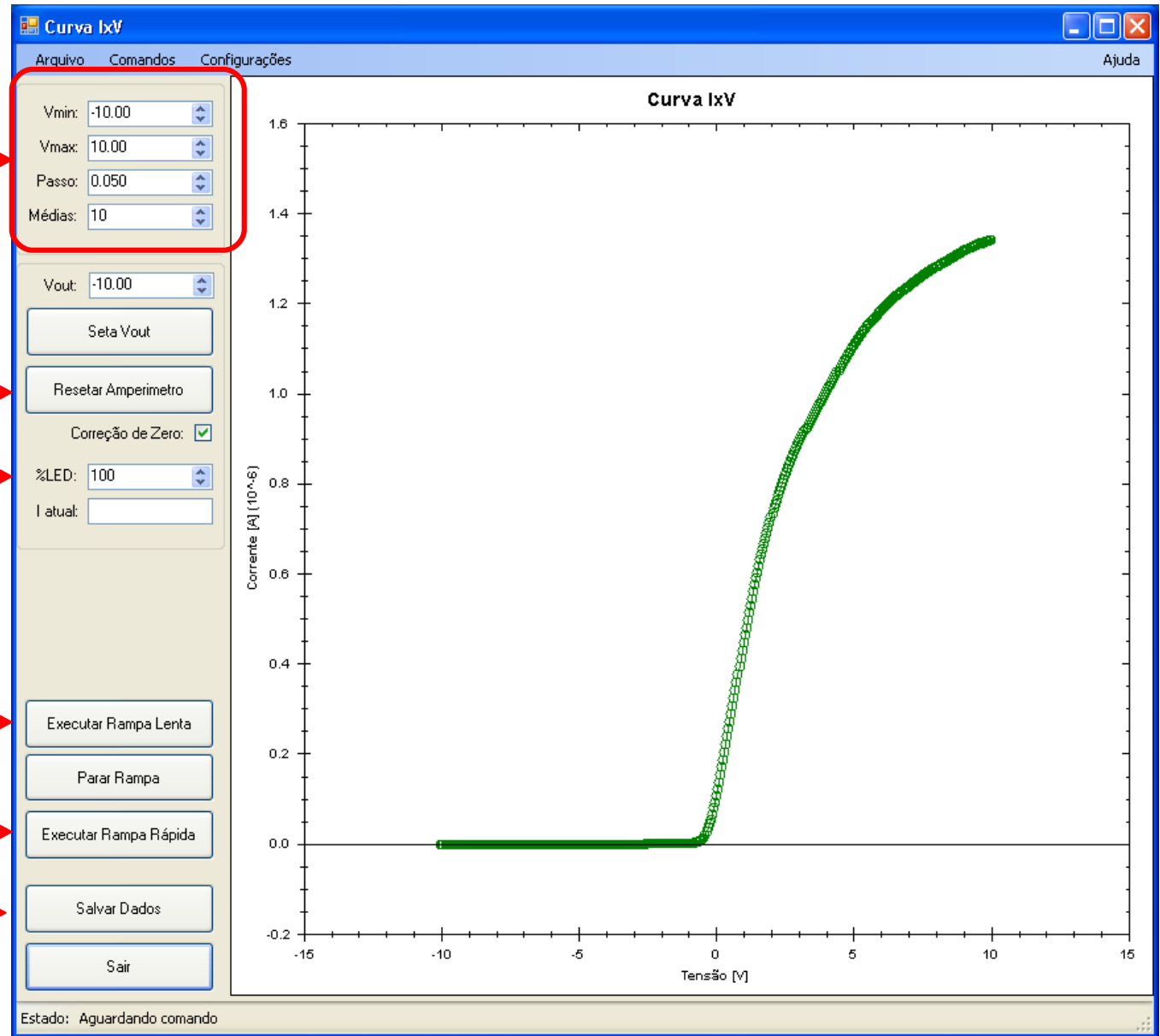

**Resete o Pico-amperímetro com a iluminação desligada.**

# Procedimentos

- 1) Ligue todos os equipamentos (pico amperímetro, gerador de funções, computador) e abra o programa de aquisição do pico amperímetro / fonte de tensão (ProKeithley).
- 2) Resete o pico-amperímetro: com a iluminação desligada. Pressione o botão “Reset Pico-amperímetro”.
- 3) **Adquira as curvas  $I \times V$  para diversas intensidades luminosas (%LED) de 20%, 40%, 60%, 80% e 100%. Utilize a resolução de tensão no programa ProKeithley de 0.05V e façam uma rampa lenta de -3 V a 5 V (média de 5 medidas cada ponto)**
- 4) Repita o procedimento para os demais LEDs
- 5) Adquira a curva  $I \times V$  com a LED desligado, e outra curva com a fenda da fotocélula totalmente tampada.

Essa corrente medida é comparável com a corrente de fundo obtida com a lâmpada ligada?

# Detalhes do Programa de Aquisição:

Um detalhe: Confiram se as “configurações regionais” do Windows está setada para “Inglês dos Estados Unidos”.

Ajuste de intensidade do LED  
(segunda semana)

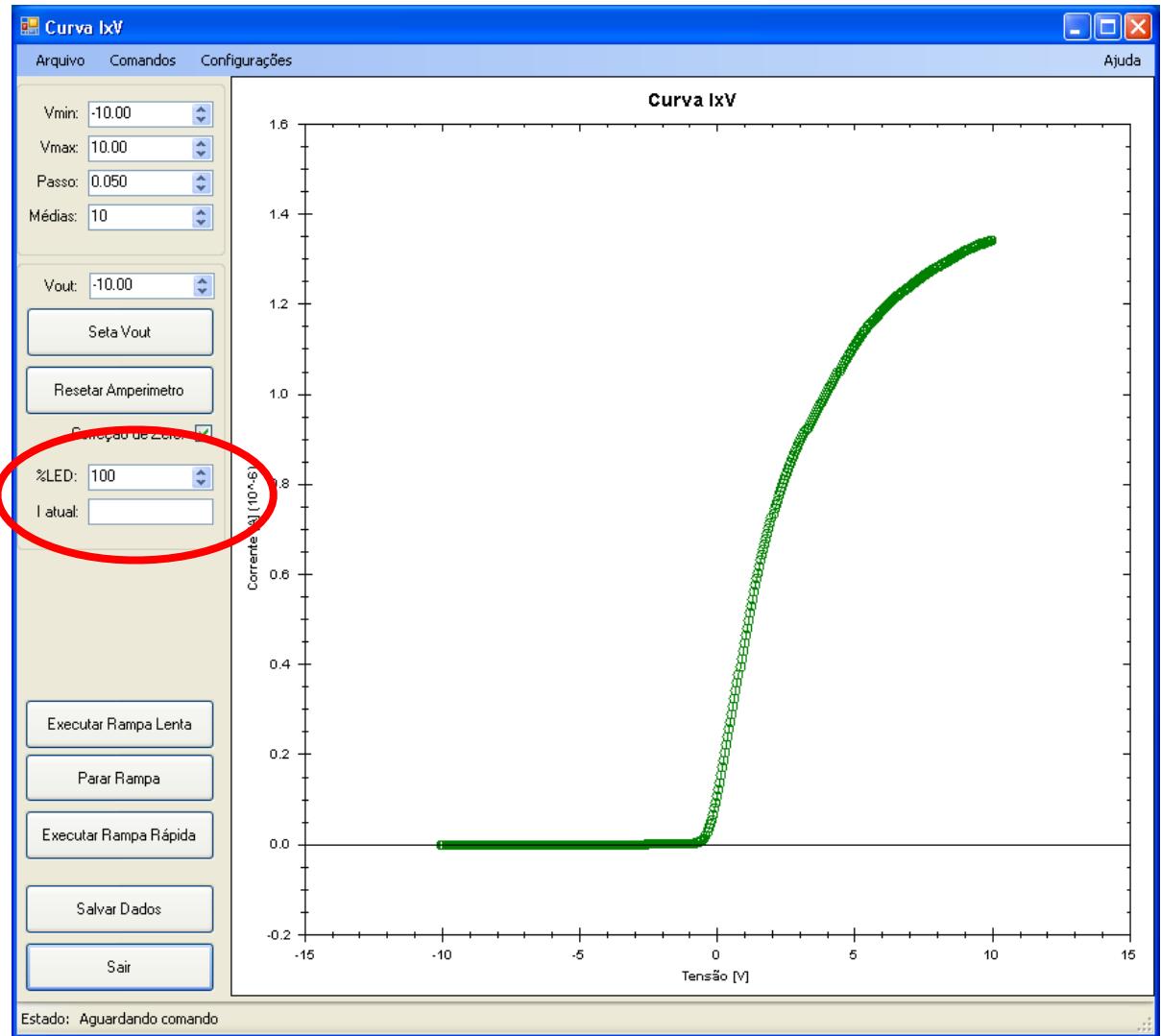
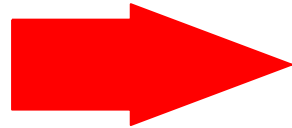

Não precisa desligar o LED no instante do RESET do pico-amperímetro!  
O programa é legal e faz isso para você!

# Métodos de Análise dos Dados

**Objetivo:** encontrar o potencial de corte  $V_0$  para cada uma das frequências da radiação incidente

Método das intensidades

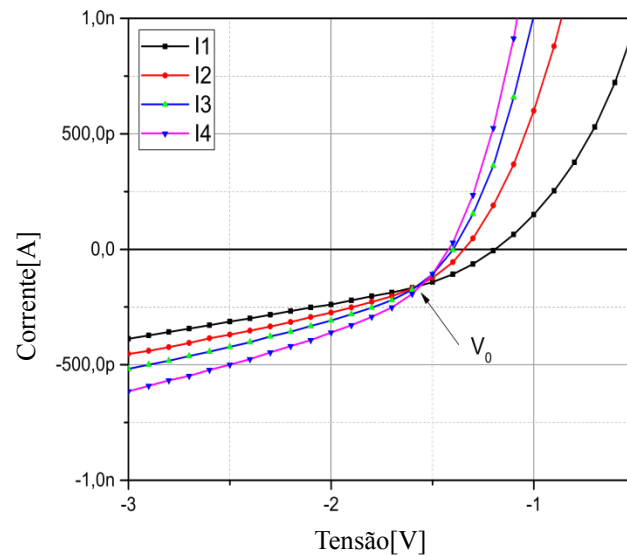

**Potencial de corte independe da intensidade da radiação!**

**Então o ponto de intersecção das curvas é uma boa estimativa do potencial de corte**



# Outro método para determinação de $V_0$ :

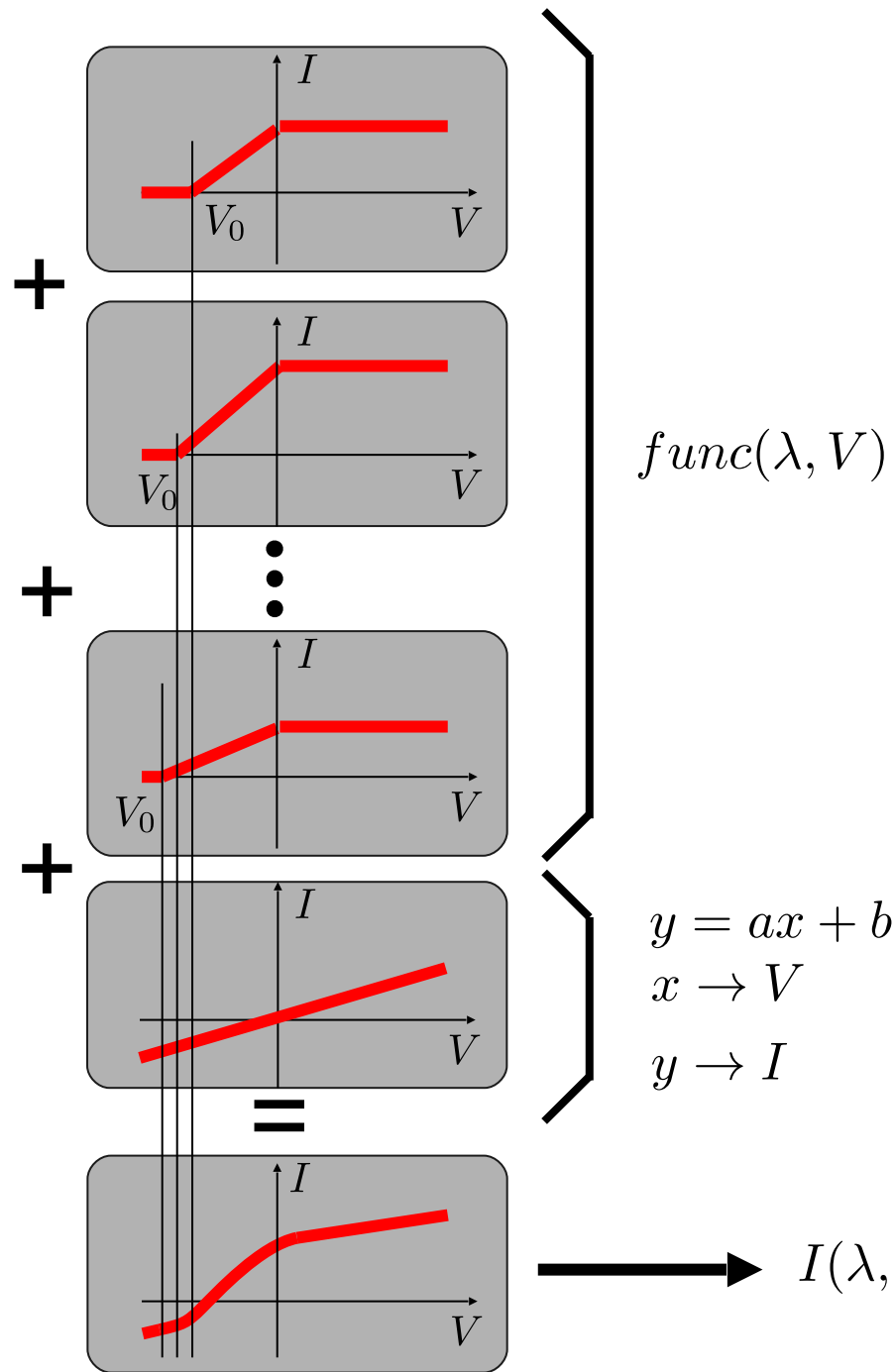

O que fazemos com isso??

$$\longrightarrow I(\lambda, V_{aplicada}) = func(\lambda, V) + aV + b$$

# Outro método para determinação de $V_0$ :

$$I(V_{aplicada}) = func(\lambda, V) + aV + b$$

$$\frac{dI(V_{aplicada})}{dV} = \frac{dfunc(\lambda, V)}{dV} + a$$

Corrente de fundo

$$\frac{d^2 I(V_{aplicada})}{dV^2} = \frac{d^2 func(\lambda, V)}{dV^2}$$

Eliminamos a parcela da corrente relativa à corrente de fundo.

Fazemos isso numericamente, utilizando o Origin:

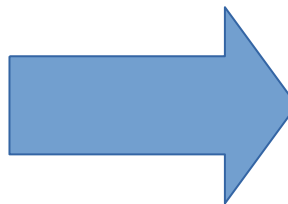
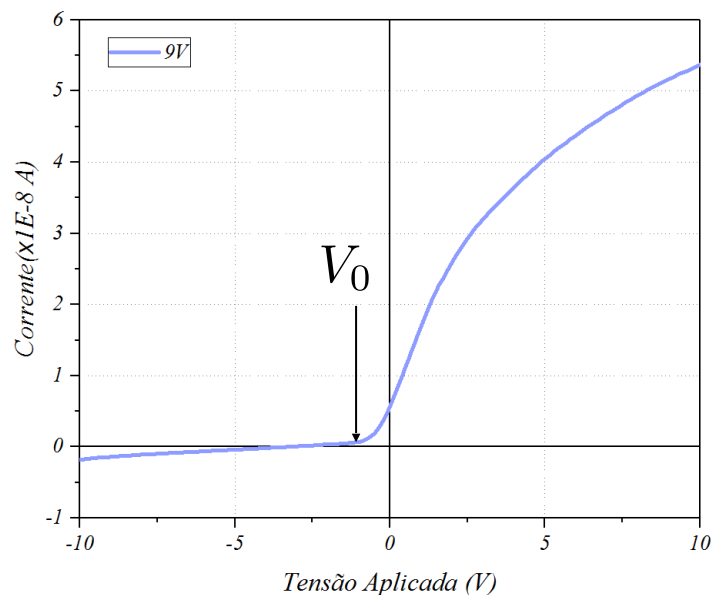

Qual o critério para escolher o  $V_0$  ??

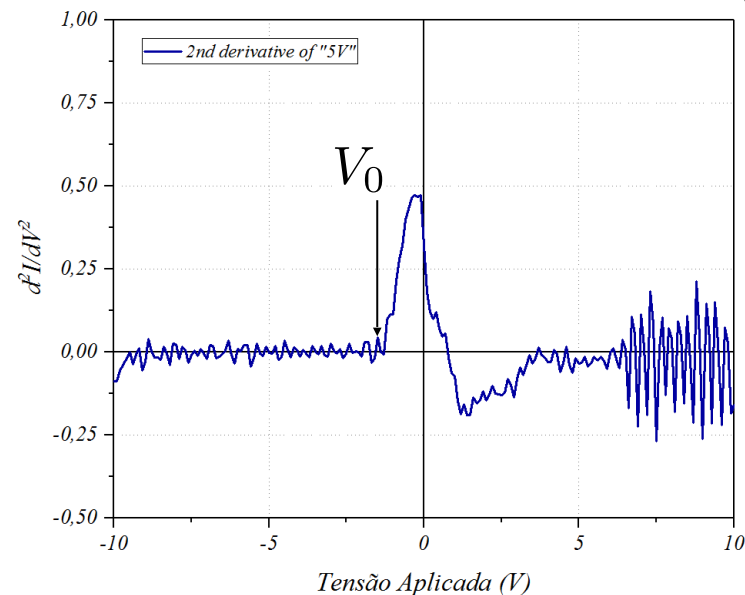

# $V_0$ é tomado como o primeiro ponto fora da reta ajustada:

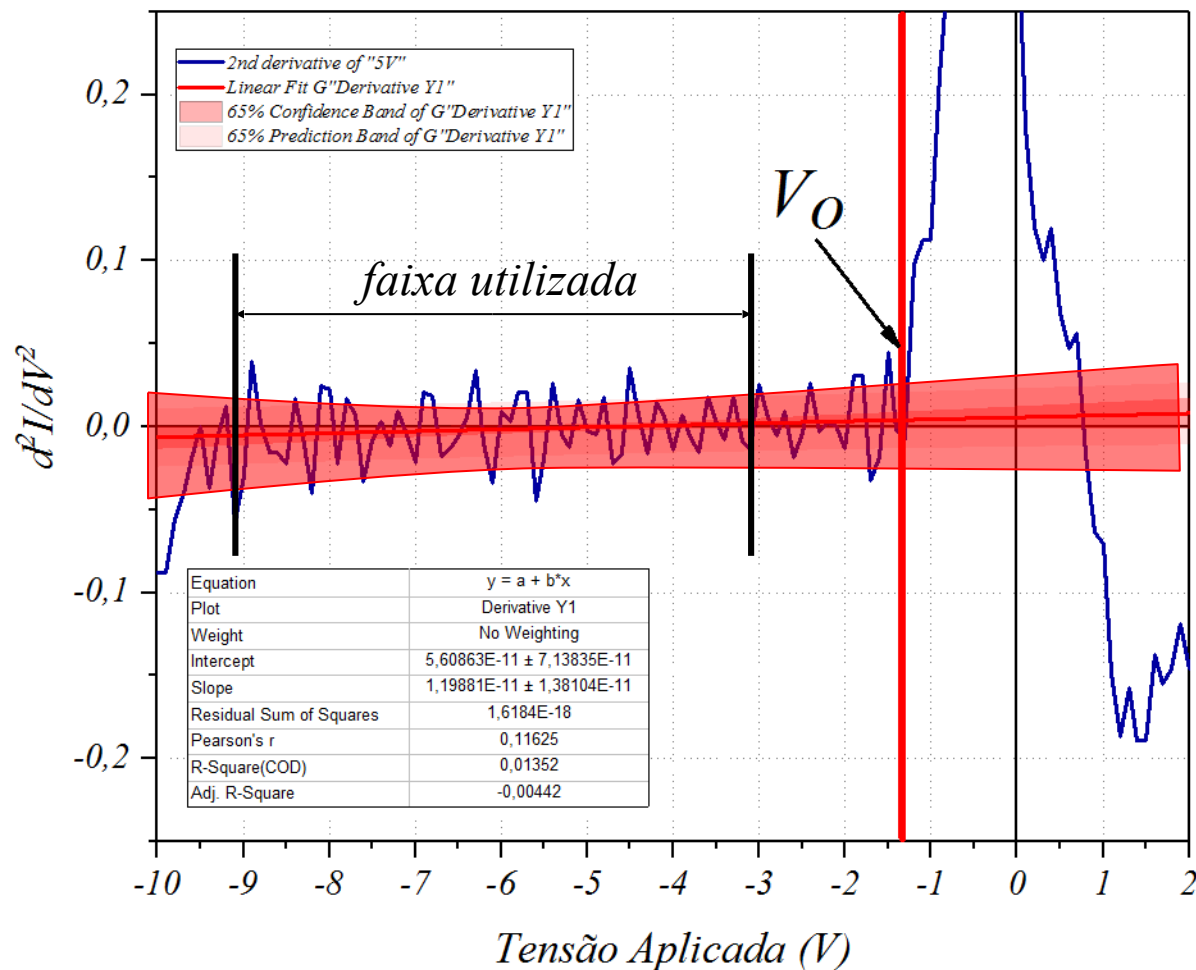

Ajustamos uma reta na região em torno de zero  
Incluimos no Ajuste o intervalo de confiança de 68%.  
Consideramos o  $V_0$  como o primeiro ponto fora da zona de confiança da reta.

Usando o Origin podemos fazer o procedimento de forma simples

**Problema: Muito sensível a ruídos. Importante ter um bom conjunto de dados**

# Não esqueçam: propagar as incertezas no ajuste

(Compare os resultados dos 2 métodos)

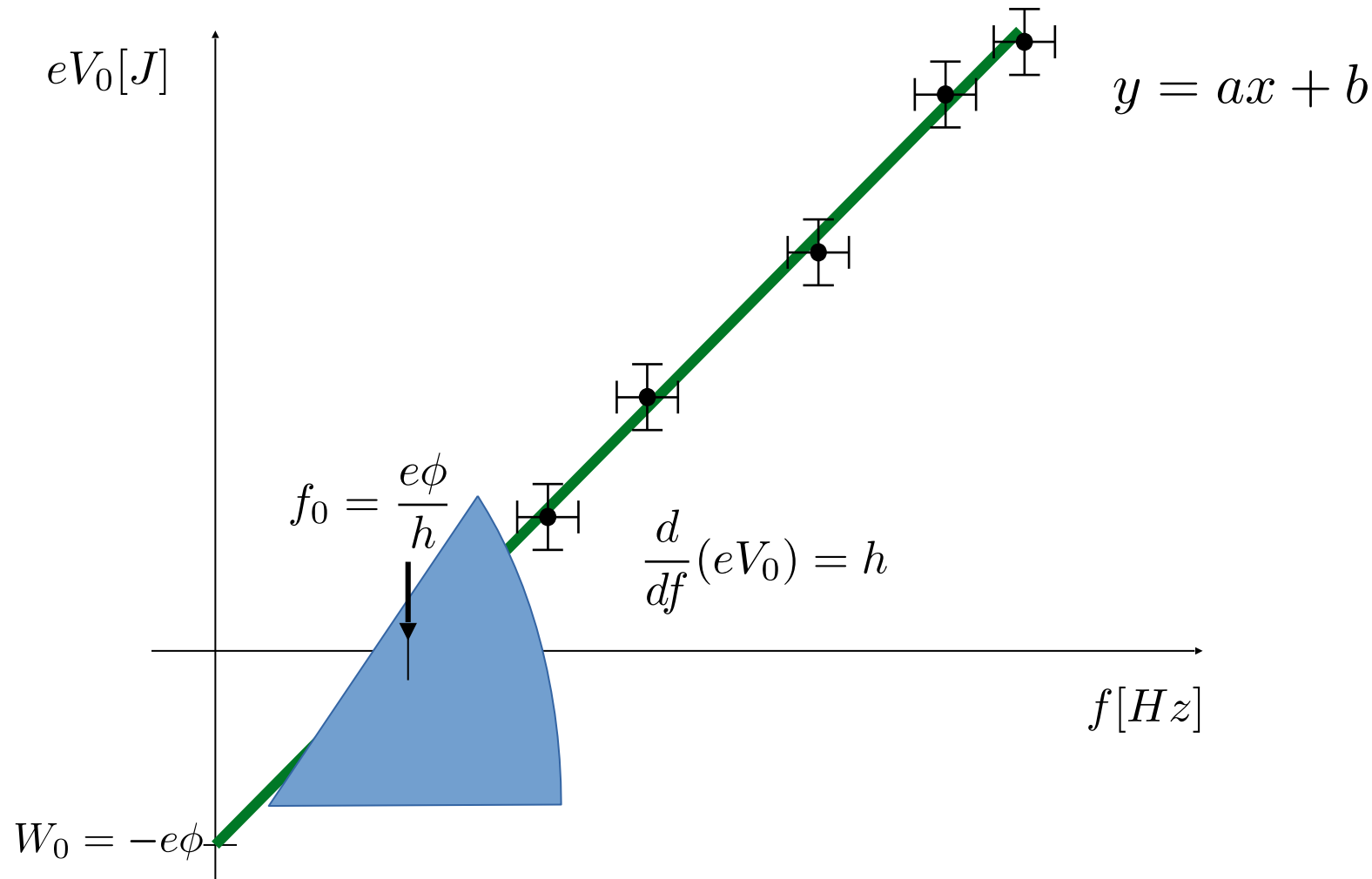

$$h \pm \sigma_h$$

$$\phi \pm \sigma_\phi$$

Quais são as unidades de medida naturais deste experimento?  
Os resultados são compatíveis com os valores da literatura?

# Análise de dados e Relatório

Curvas Experimentais ; corrente x tensão para todos comp onda

Gráficos das análises pelos 2 métodos :

1º método: todas as intensidades no mesmo gráfico para cada frequência

2º método (derivada): 100% intensidade para cada frequência

Gráficos dos ajustes  $V_o \times f$  para cada método



Constante de Planck e função trabalho  
Comparação com a literatura

**Bom Trabalho!**